

エンジンカッター

SPR300B

機体番号 5500001 - 5599999

パーツカタログの記載内容について

1. 図 番

部品図（イラスト）に示されている各部品の図示番号を示します。

この番号によってリストと照合して各部品の部品番号を確認することができます。

2. 部品番号

[例]	図番	部 品 番 号	部品名
	5	1 2 3 0 0 0 - 4 5 6 0 1	A
	6 +	2 3 4 5 0 0 - 6 7 8 0 1	B
	7 +	3 4 5 6 7 0 - 8 9 0 0 1	C

部品番号の前に+のある部品は次の内容を示します。

上の例ではA部品はB、C、部品の内容を含むことを示します。

（B、C部品はA部品の構成部品となることを示します）

3. 個 数

図番に対応する部品の使用個数を表示します。

索 引

巻末に部品番号順に示してあります。

部品番号に対応する部品が部品図（イラスト）のどこに表示されているかを確認することができます。

	部 品 番 号		図 番
[例]	1 2 3 0 0 0 - 4 5 6 7 0	→	1 - 2 3

上の場合、図番1-23 の部品として部品図（イラスト）の中に該当部品の立体図（イラスト）を見出すことができます。

目 次

	ページ
シリンダ・ピストン・クランクシャフト	1
クランクケース	3
マグネット	5
エアクリーナ・キャブレタ	7
キャブレタ(分解)	9
マフラ	11
リコイルスタータ	13
ハンドル	15
クラッチ・アームカバー	17
集塵装置	19
付属品	21

シリンダ・ピストン・クランクシャフト

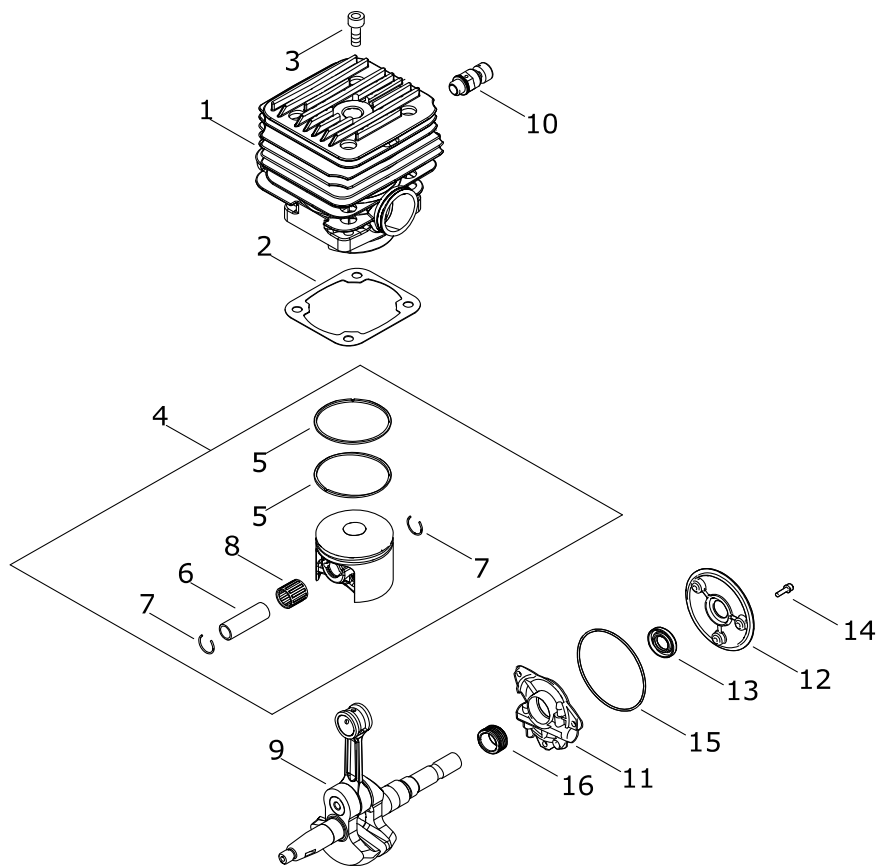

図番	部品番号	個数	部品名	規格・呼称	備考
1	A130-002290	1	シリンダ		
2	V100-000580	1	ガスケット		
3	V204-000690	4	ホルト		
4	P100-001160	1	ピストン KIT		
5 +	A101-000560	2	ピストン リング		
6 +	V610-000010	1	ピストン ピン		
7 +	V580-000060	2	スナップ リング		
8 +	V557-000030	1	ニードル ベアリング		
9	A011-001520	1	アセンブリ クランクシャフト		
10	A014-000010	1	アセンブリ デコン		
11	437000-20761	1	オート オイラー ASSEMBLY		
12	C236-000170	1	オイラー カバー		
13	V508-000080	1	オイル シール		
14	900162-04016	3	6カクアナツキセムスホルト	4*16	
15	92504-08500	1	O-リング	S-85	
16	V652-000240	1	ウォーム キヤ		

クランクケース

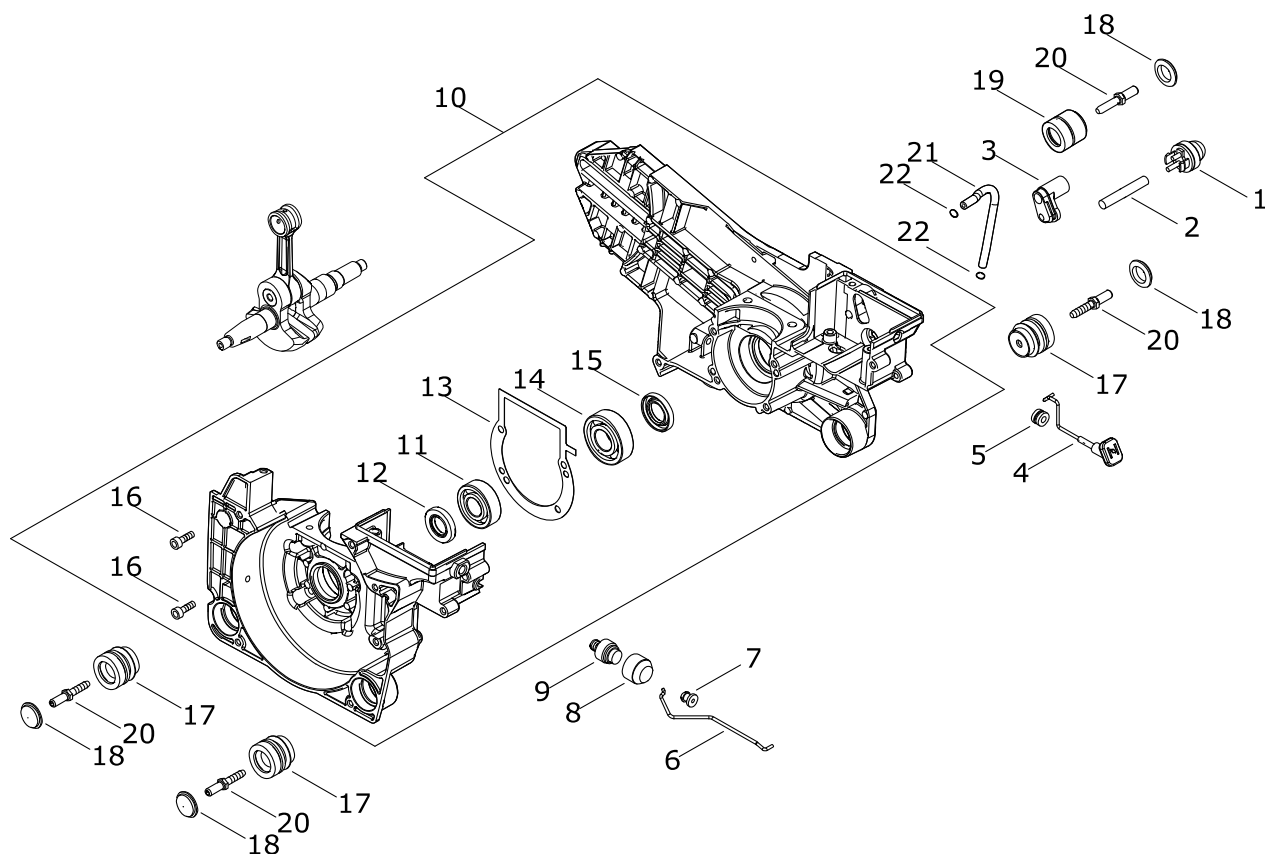

図番	部品番号	個数	部品名	規格・呼称	備考
1	A035-000040	1	フューエルポンプ	188-554-A	
2	V470-001650	1	ハイブ		
3	V131-000120	1	グロメット,キャブレタ		
4	A240-000181	1	チヨーク ロット		
5	V130-000160	1	グロメット,チヨーク		
6	C454-000530	1	スロツトル ロット		
7	V133-000040	1	スロツトル グロメット		
8	V494-000330	1	キャップ		
9	A440-001670	1	スイッチ		
10	P100-004820	1	クランクケース SET		
11	+ 900810-36202	1	ホールベアリング	6202	
12	+ V508-000080	1	オイル シール		
13	+ V102-000280	1	クランクケース ガスケット		
14	+ 94000-36203	1	ホールベアリング	6203	
15	+ V510-000030	1	オイル シール		
16	+ V203-002220	6	5 ホルト		
17	V401-000350	3	クッション,27		
18	V421-000050	4	プラグ,27		
19	V401-000430	1	クッション,26	HS40	
20	V203-001650	4	ストッパ ホルト		
21	V471-005260	1	ハイブ	3*6*117	
22	V490-000500	2	クリツブ		

マグネト

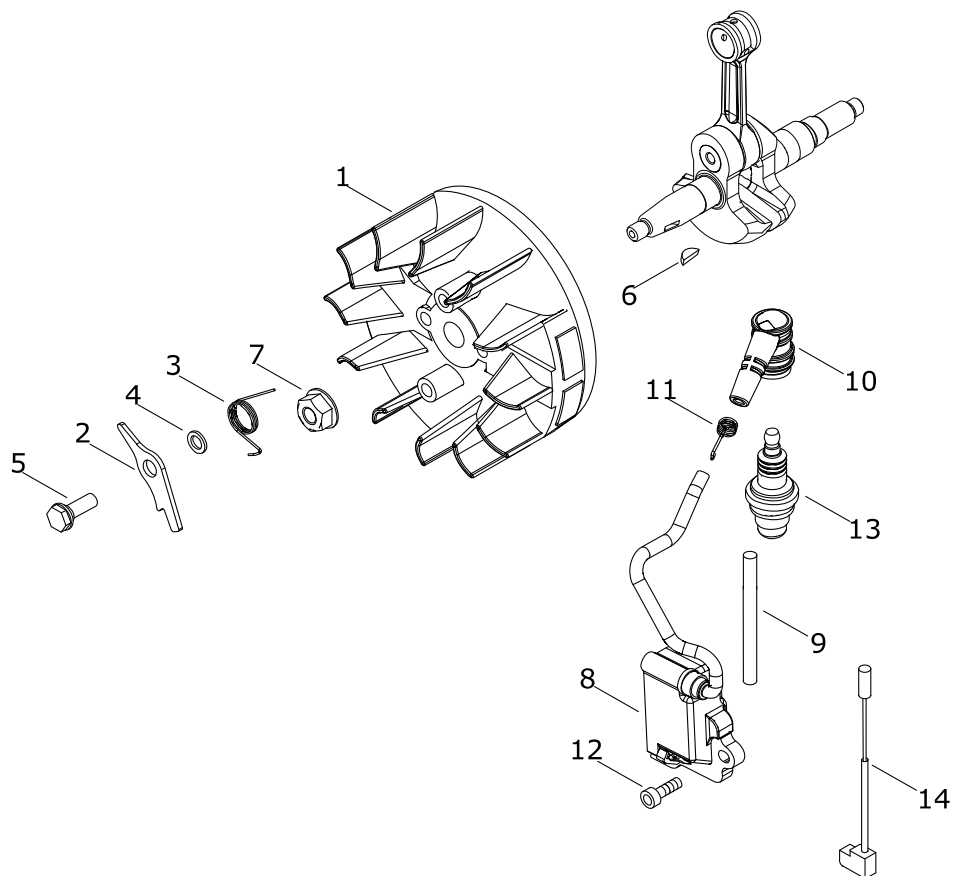

図番	部品番号	個数	部品名	規格・呼称	備考
1	A409-001041	1	マグネトロータ	ID_UK-11801	
2	A514-000240	2	ラチェット		
3	V452-000990	2	コイルスプリング		
4	V304-000300	2	カラー		
5	V204-000720	2	ホルト		
6	93115-03010	1	ウツドラフキー	3*10	
7	V265-000220	1	ナット		
8	A411-001650	1	イグニションコイル		
9	V475-008680	1	チューブ	L=185	
10	A427-000200	1	スパークプラグキャップ		
11	A426-000040	1	スプリングプラグ		
12	V203-002210	2	5ホルト		
13	159017-16431	1	スパークプラグ	CJ-6Y	
14	V485-002820	1	リード		

エアクリーナ・キャブレタ

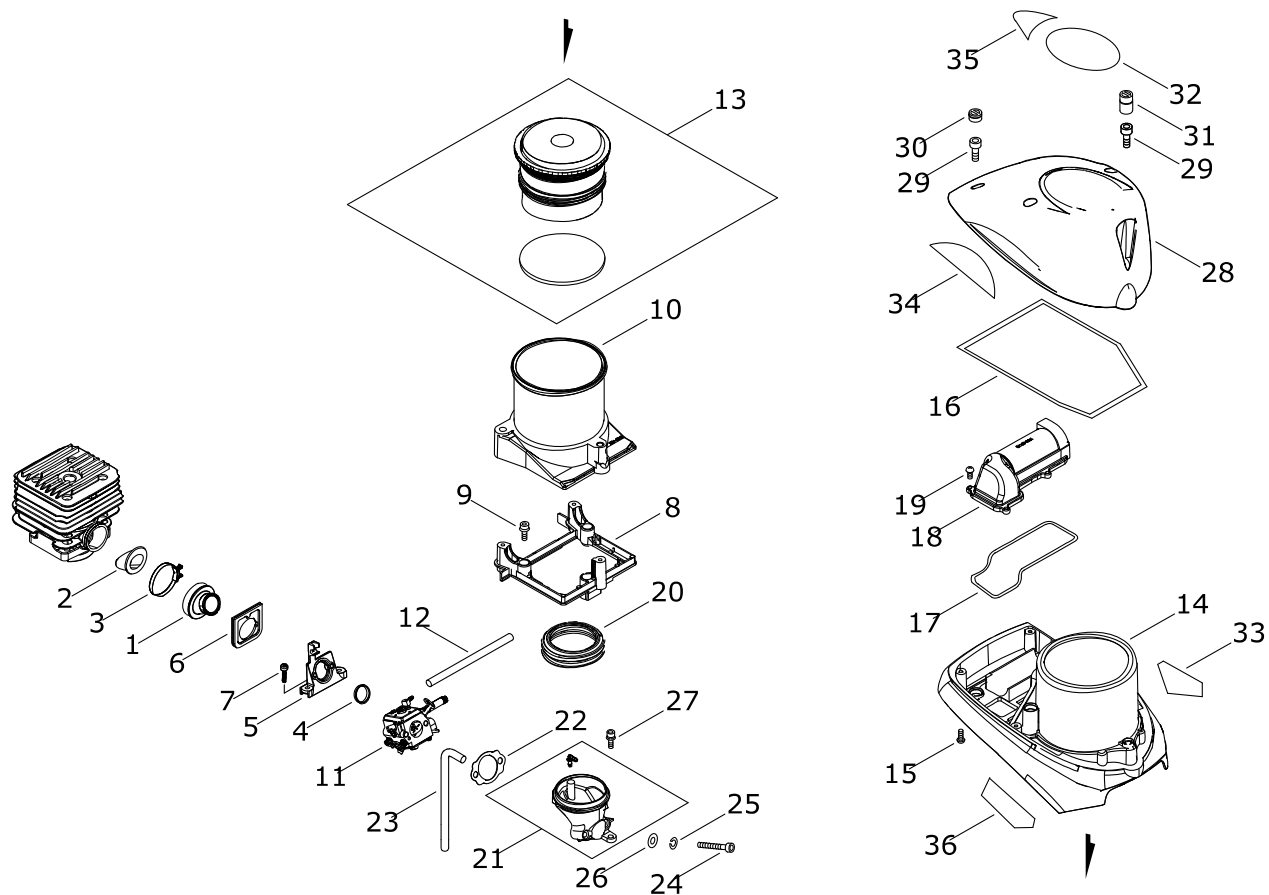

図番	部品番号	個数	部品名	規格・呼称	備考
1	A202-000280	1	インタークベローズ		
2	A239-000100	1	インタークパイプ		
3	V495-002480	1	バンド		
4	V360-000120	1	スリーブ		
5	A200-001111	1	インタークインシュレータ		
6	A203-000070	1	シール		
7	91577-05016	2	セムスネジ	5*16	
8	A163-000050	1	カバーステー		
9	V203-000631	3	5ボルト	M5X25 WSW	
10	E616-000090	1	フィルタケース		
11	A021-004790	1	ダイヤモンドキャブレタ		
12	V470-001640	1	ハルスパイプ		
13	P100-001101	1	エアフィルタSET		
14	A232-002040	1	クリーナリット		
15	V252-000630	6	スクリュハイロー		
16	A228-000050	1	クリーナシール		
17	A228-000070	1	クリーナシール		
18	A232-001980	1	クリーナリット		
19	V252-000630	4	スクリュハイロー		
20	A203-000060	1	シール		
21	P100-001411	1	キャブレターエルボASY		
22	V103-001270	1	インタークガスカート	AF70 T0.5	
23	V470-001640	1	ハルスパイプ		
24	900105-05060	2	6カクアナツキボルト	5*60	
25	900605-00005	2	スプリングワツシヤ	5	
26	900600-00005	2	ワツシヤ	5	
27	V203-002230	1	5ボルト	M5X15SLPW	
28	A160-003750	1	シリンダカバー		
29	V203-002240	4	5ボルト	M5X30 SPW	
30	V141-000160	3	ブラクグロメツト		
31	V141-000170	1	ブラクグロメツト		
32	X505-008470	1	コウシヨンラベル		
33	X524-005410	1	ラベル		
34	X524-007490	1	ラベル	4STAGE	
35	X505-010700	1	コウシヨンラベル		
36	X543-005650	1	モデルラベル	SPR300B	

キャブレタ(分解)

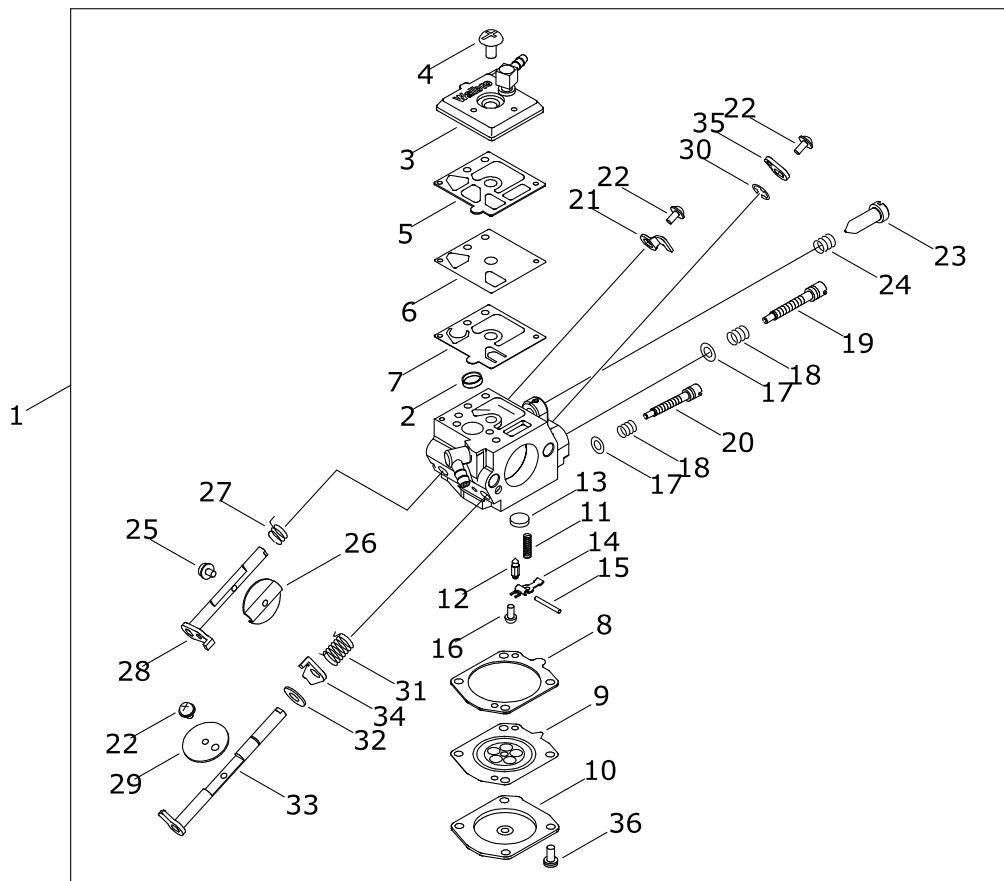

図番	部品番号	個数	部品名	規格・呼称	備考
1	A021-004790	1	ダイヤフラム キャブレタ		
2	+ 123126-10631	1	インレットスクリーン		
3	+ P003-002850	1	ホンプ カバー-A		
4	+ 123110-16130	1	ホンプカバー スクリュ		
5	+ 123125-12330	1	ホンプガスケット		
6	+ P003-003150	1	ダイヤフラム,ホンプ	シロ	
7	+ P003-006090	1	ホンプ ダイヤフラム		
8	+ 123140-16130	1	メタリングダイヤフラムガスケット		
9	+ P003-004920	1	ダイヤフラム-A	95-649	
10	+ P003-006100	1	メタリング カバー ASY		
11	+ 123122-16131	1	メタリング レバー スプリング		
12	+ 123137-19830	1	インレットニードルハルフ		
13	+ 123146-10631	1	ウエルチフラグ		
14	+ 123123-18330	1	メタリングレバー		
15	+ 123138-03930	1	メタリングレバーピン		
16	+ 123139-03930	1	メタリングレバーヒンスクリュ		
17	+ 123149-39130	2	ワツシヤ		
18	+ 123121-03930	2	I.ニードルアシヤストスプリング		
19	+ P003-004970	1	ニードル		
20	+ P003-005680	1	ニードル		
21	+ 123156-30830	1	スロットルストツブ		
22	+ 123114-38830	3	スクリュ		
23	+ P003-003650	1	アイドル スクリュ		
24	+ 123133-04260	1	アイドルアシヤストスプリング		
25	+ P003-002380	1	スクリュ		
26	+ 123132-16130	1	チヨークハルフ		
27	+ P003-000560	1	スロットル リターン スプリング		
28	+ P003-003320	1	シャフト-A		
29	+ P003-003330	1	ハルフ		
30	+ 123127-15030	1	リング		
31	+ P003-000610	1	スプリング		
32	+ 123149-26030	1	ワツシヤ		
33	+ P003-003340	1	シャフト-A		
34	+ P003-000620	1	レバー		
35	+ P003-003020	1	スロットル レバー		
36	+ 123130-02960	4	スクリュ		

マフラ

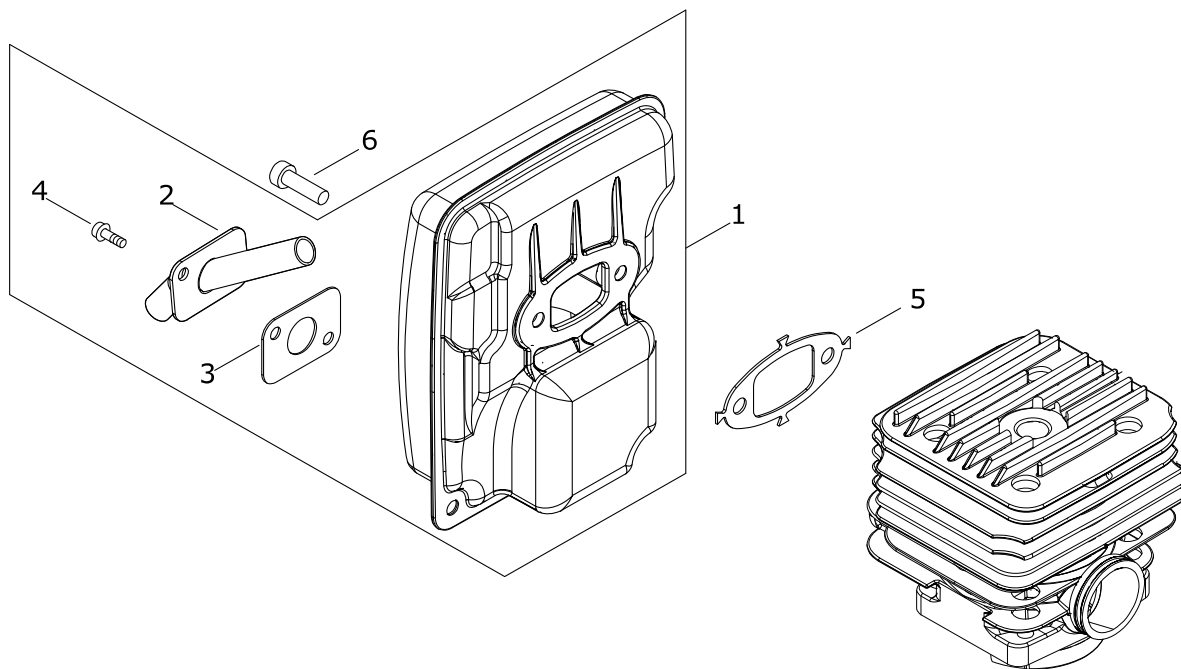

図番	部品番号	個数	部品名	規格・呼称	備考
1	P100-008330	1	マフラ ASY		
2	+ A312-000150	1	エキゾーストプレート		
3	+ V104-002260	1	エキゾーストガスケット		
4	+ 91121-05010	2	6カクアナツキフランジホルト	5*10	
5	V104-002270	1	エキゾーストガスケット		
6	900105-06018	4	6カクアナツキホルト	6*18	

リコイルスタータ

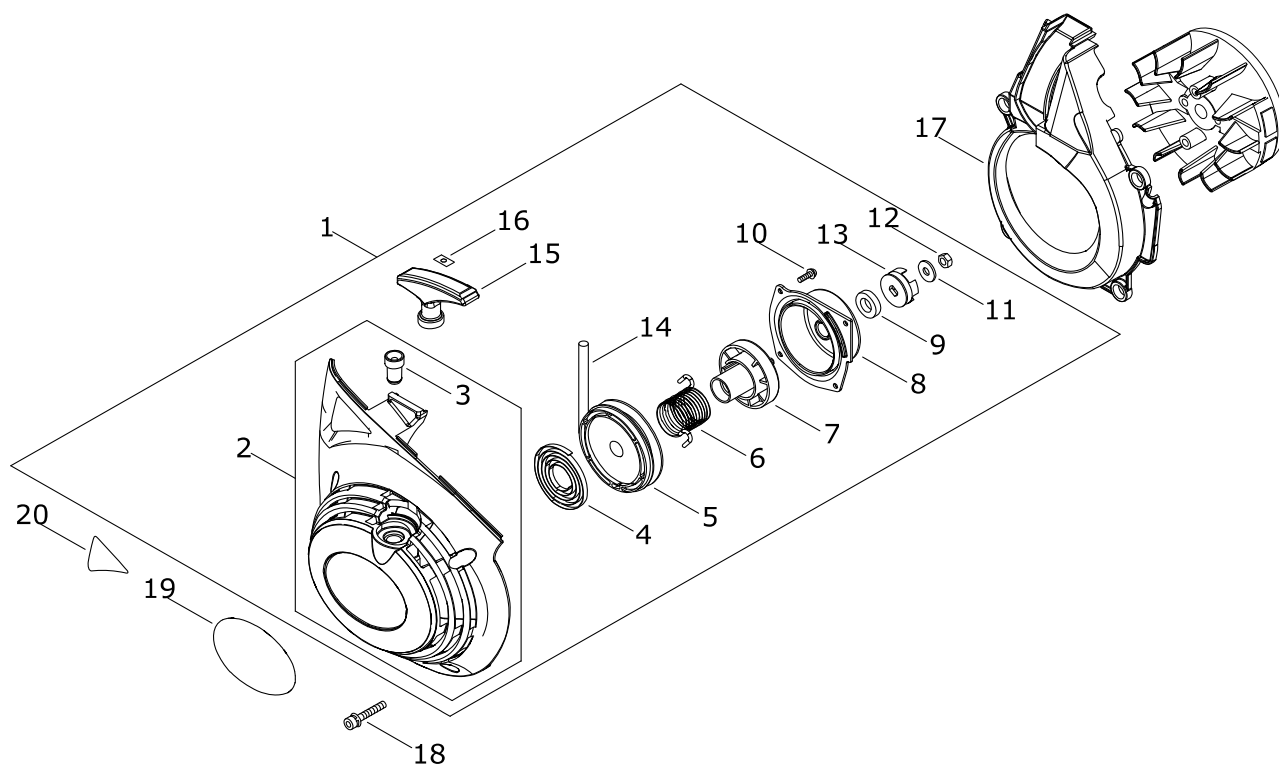

図番	部品番号	個数	部品名	規格・呼称	備考
1	A051-003070	1	リコイル スタータ ASY		
2	+ P022-053030	1	スタータケース ASY		
3	++ P022-039940	1	ロープ ガイド		
4	+ P022-004680	1	スパイラルスプリング		
5	+ A506-000420	1	リール		
6	+ V452-001010	1	コイル スプリング		
7	+ A501-000030	1	シャフト		
8	+ A519-000040	1	カバー		
9	+ V505-000150	1	オイル シール		
10	+ P022-019940	4	タツピング スクリュ	W,SW	
11	+ V304-000310	1	ワッシャ		
12	+ 900500-00006	1	ナット	6	
13	+ P022-039950	1	ホール キヤッチャ		
14	+ A509-000410	1	ロープ		
15	+ A511-000210	1	ノブ,リコイル		
16	+ P022-037670	1	ロープストツパ		
17	A172-002970	1	ファン カバー		
18	V203-002240	4	5 ホルト	M5X30 SPW	
19	X504-009100	1	ブランド ラベル	COMTECH	
20	X524-006840	1	ラベル		

ハンドル

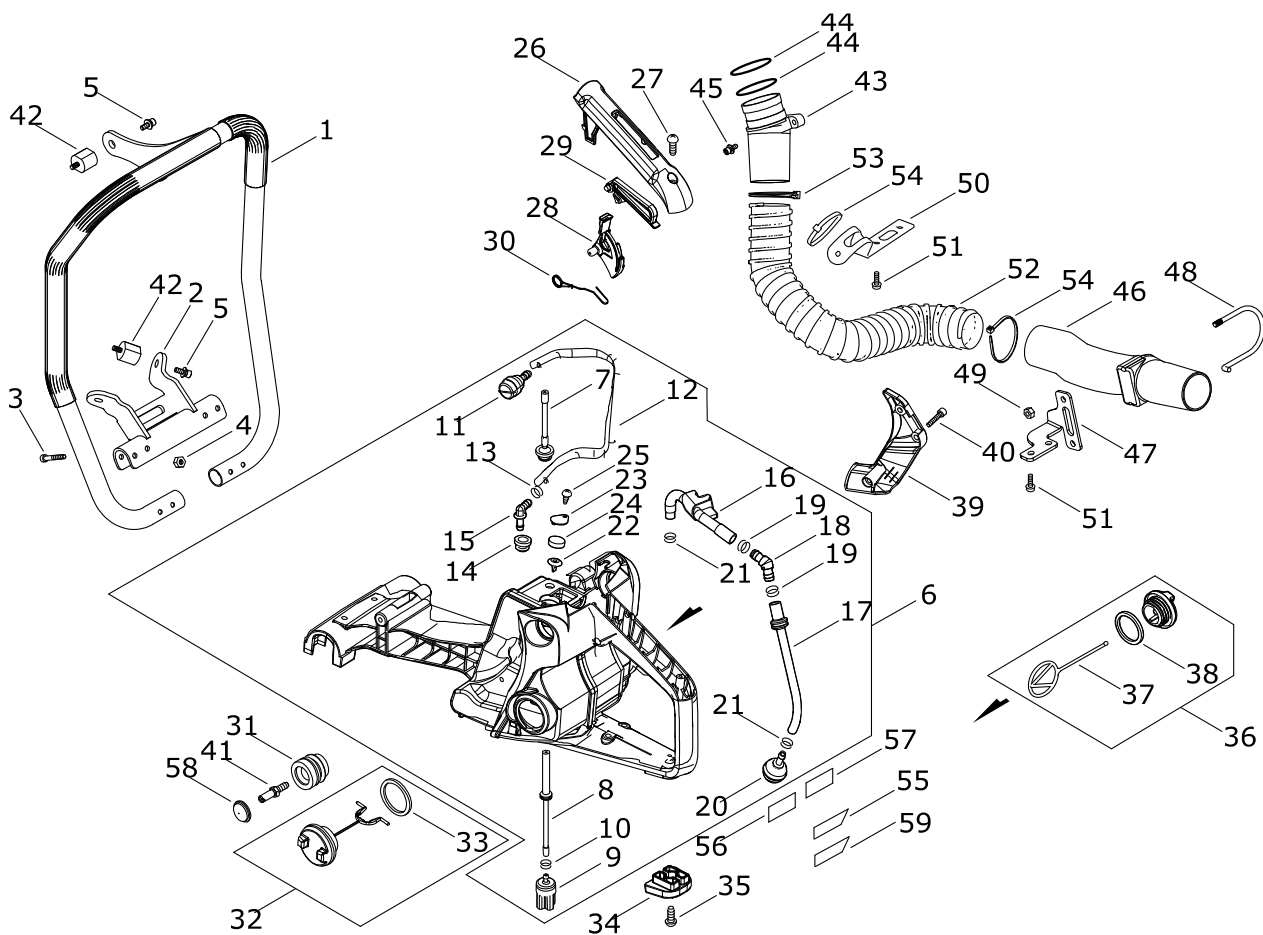

図番	部品番号	個数	部品名	規格・呼称	備考
1	C400-001520	1	フロント ハンドル		
2	C405-000440	1	ブラケット		
3	V203-002220	4	5 ボルト		
4	92112-05000	4	ロックナット	5	
5	V203-002230	4	5 ボルト	M5X15SLPW	
6	P100-004801	1	リアハンドル ASY		
7	+ V470-002131	1	ハイフ	プライマOUT側	
8	+ V470-002300	1	ハイフ		
9	+ A369-000491	1	フューエル ストレーナ	UHDPE	
10	+ V490-000500	1	クリツプ		
11	+ A356-000190	1	チエツク ハルブ		
12	+ V471-005270	1	ハイフ		
13	+ V490-000500	1	クリツプ		
14	+ V137-000131	1	フユエル グロメツト		
15	+ V186-000530	1	ハイフ ショイント		
16	+ V470-002310	1	ハイフ		
17	+ V470-002320	1	ハイフ		
18	+ V186-000750	1	ハイフ ショイント		
19	+ V490-001570	2	クリツプ		
20	+ 436205-14730	1	オイルストレーナ		
21	+ V490-000500	2	クリツプ		
22	+ A356-000200	1	チエツク ハルブ		
23	+ A128-000190	1	ダスト プレート		
24	+ A226-002170	1	エア フィルタ エレメント	19.2XT4.3	
25	+ 900246-04008	1	タツヒンク スクリユ	4*8	
26	C411-000290	1	ハンドル リド		
27	V252-000800	1	スクリュ,ハイロー		
28	C450-000631	1	スロツトル レバー		
29	C460-000301	1	スロツトル ロツクアウト		
30	V452-001620	1	トーション スプリング		
31	V401-000350	2	クツシヨ,27		
32	A033-000420	1	フユエル キヤツプ		
33	+ V107-000070	1	ガスケット		
34	V420-005040	1	クツシヨ		
35	V252-000800	1	スクリュ,ハイロー		
36	C020-000081	1	オイル キヤツプ		
37	+ A365-000050	1	キヤツプ コネクタ		
38	+ V107-000090	1	ガスケット		
39	K596-000490	1	ホース ブラケット		
40	V204-001290	3	6 ボルト		
41	V203-001660	2	ストッパ ボルト,26		
42	V401-000440	4	クツシヨ,22B		
43	V186-000700	1	ハイフ ショイント		
44	V581-000310	2	O リング		
45	V203-002230	2	5 ボルト	M5X15SLPW	
46	A161-000390	1	エア ダクト		
47	V152-004020	1	アングル プレート		
48	A515-000010	1	ダクト ホルタ		
49	V264-000160	1	U-ナット		
50	V152-003720	1	アングル プレート		
51	V204-001290	4	6 ボルト		
52	V465-001050	1	ホース		
53	V495-001160	1	バンド		
54	V495-002120	2	バンド		
55	X524-007600	1	ラベル		
56	X507-000080	1	フユエル ラベル		
57	X509-000110	1	オイル ラベル		
58	V421-000050	2	ブラク,27		
59	X524-007610	1	ラベル		

クラッチ・アームカバー

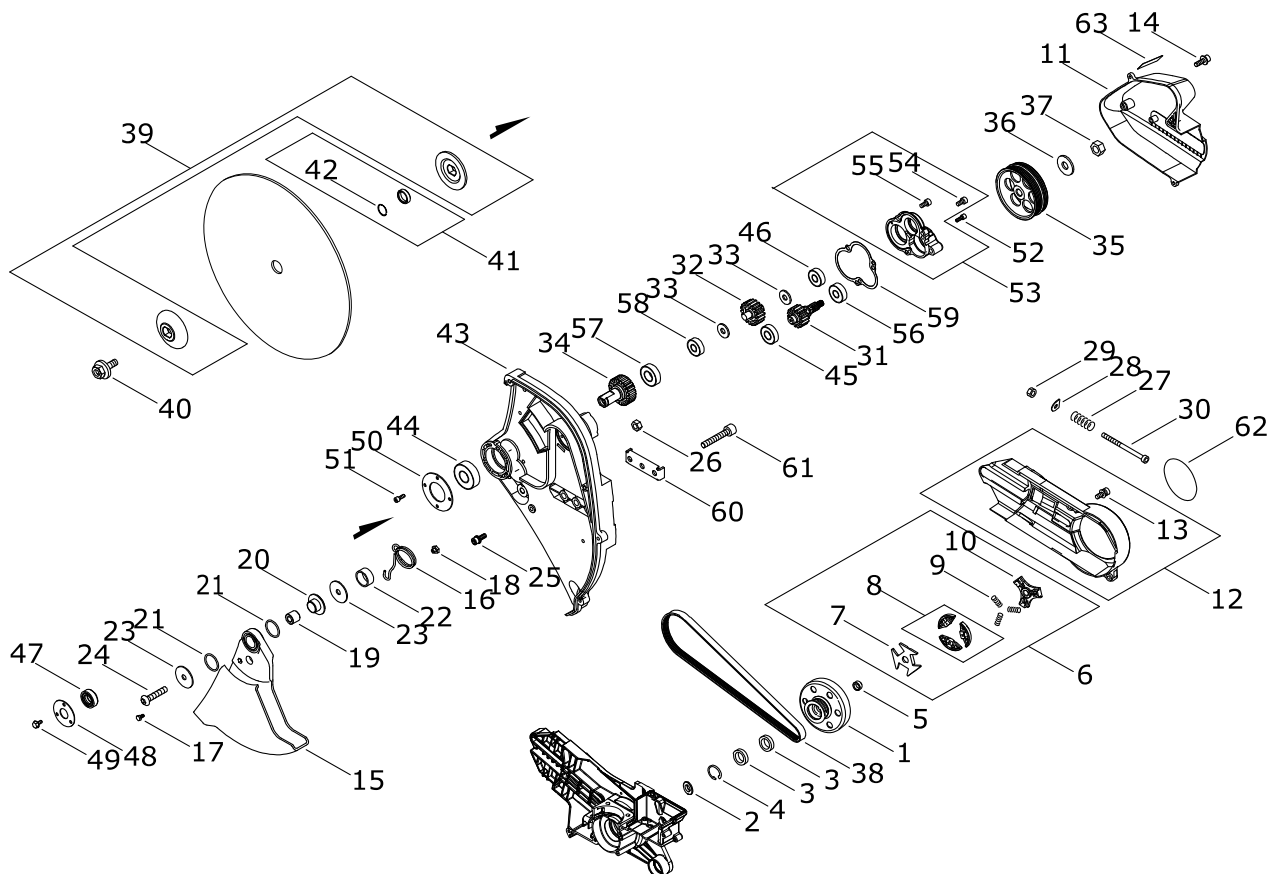

図番	部品番号	個数	部品名	規格・呼称	備考
1	A556-001690	1	クラツチドラム		
2	V357-000380	1	カラー		
3	V592-000440	2	ホールベアリング	6901LLH C3/L448	
4	92419-24000	1	Rカク外メワ	IRTW-24	
5	V357-000390	1	カラー		
6	A056-000660	1	アセンブリクラツチ		
7	+ A552-000330	1	クラツチハブ		
8	+ P021-052700	1S	クラツチシユ SET		3個入
9	+ A566-000210	3	クラツチスプリング		
10	+ A552-000340	1	クラツチハブ		
11	C361-000300	1	カツタアームカバー		
12	P100-004920	1	カツタアームカバー ASY		
13	+ V203-002350	2	5ホルト	M5X25 SPW	
14	V203-002230	4	5ホルト	M5X15SLPW	
15	C370-000060	1	ロアガード		
16	V452-000970	1	コイルスプリング		
17	900100-04008	1	ホルト	4*8	
18	V262-000170	1	ナット		
19	V355-000490	1	カラー		
20	V359-000220	1	ブッシュ		
21	92507-02400	2	Oリング	S-24	
22	V361-000330	1	カラー		
23	V306-000320	2	カラー		
24	V255-000040	1	スクリュアトヒースフ		
25	V204-000740	1	ホルトセムス		
26	900500-00008	1	ナット	8	
27	V450-001240	1	コイルスプリング		
28	V304-000290	1	ワッシャ		
29	V264-000190	1	ナット		
30	V204-001680	1	6ホルト	M6X90	
31	V650-000540	1	ドライブキヤ		
32	V650-000550	1	キヤ-C		
33	V307-000340	2	スラストワッシャ		
34	C534-000700	1	メインシャフト-C		
35	V176-000090	1	ドライブプーリ		
36	V306-000330	1	カラー		
37	900500-00008	1	ナット	8	
38	V196-000120	1	ドライブベルト	6PJ808	
39	C365-000080	1S	フランジ		2個入
40	P100-001120	1	ホルト		
41	P021-025850	1	カラー-S	30.5MM	
42	+ V582-000210	1	スナップリング		
43	P100-001400	1	カツタカバー		
44	900812-06203	1	ホールベアリング	6203LLU(DDU)	
45	900804-06001	1	ホールベアリング	6001ZZ	
46	900804-06000	1	ホールベアリング	6000ZZ	
47	V508-000090	1	オイルシール		
48	V311-000130	1	シールプレート		
49	V202-000560	3	ホルト、アトヒースフ		
50	V315-000070	1	ベアリングプレート		
51	900105-04012	4	6カクアナツキホルト	4*12	
52	91119-05020	3	6カクアナツキホルト	5*20	
53	P021-048551	1	キヤケース ASY		
54	+ 900105-06010	1	6カクアナツキホルト	6*10	
55	+ 900105-04010	1	6カクアナツキホルト	4*10	
56	900812-06201	1	ホールベアリング	6201LLU(DDU)	
57	900804-06002	1	ホールベアリング	6002ZZ	
58	900804-06000	1	ホールベアリング	6000ZZ	
59	V110-000150	1	ガスカート		
60	V150-002530	1	テンションプレート		
61	91100-08050	3	6カクアナツキホルト	8*50	
62	X504-009090	1	ブランドラベル	COMTECH	
63	X505-010140	1	コウシヨシラベル		

集塵裝置

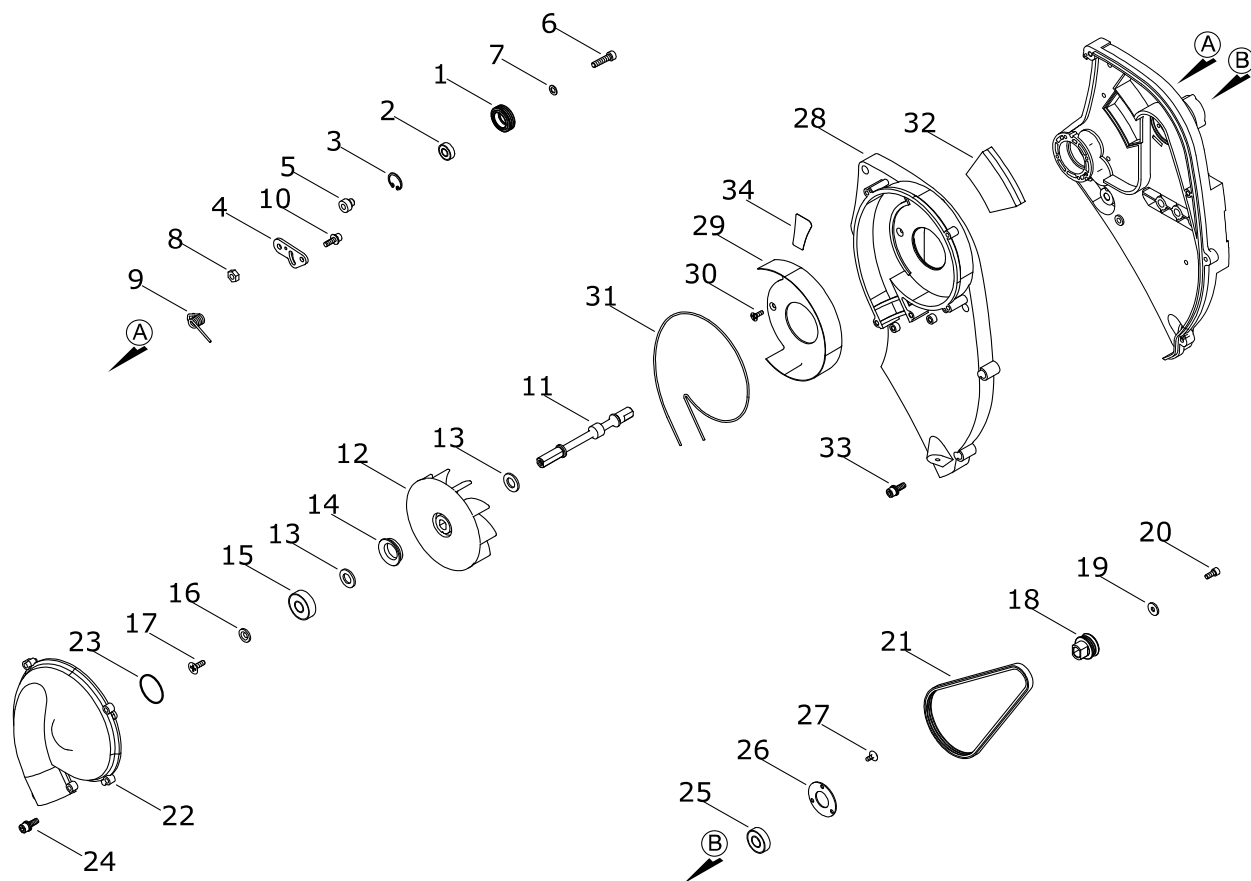

図番	部品番号	個数	部品名	規格・呼称	備考
1	V176-000110	1	アイドラフーリ		
2	94002-00698	1	ホールベアリング	698LLU(DDU)	
3	92424-19000	1	アナヨウトメ	CR-19	
4	V150-002540	1	テンションプレート		
5	V354-000330	1	カラー		
6	900105-06025	1	6カクアナツキホルト	6*25	
7	900600-00006	1	ワツシヤ	6	
8	V264-000160	1	U-ナット		
9	V452-000980	1	コイルスプリング		
10	V203-002230	2	5ホルト	M5X15SLPW	
11	K102-000120	1	ファンシャフト		
12	E100-000180	1	ファン		
13	V309-000100	2	カラー		
14	V541-000290	1	シール		
15	900812-06201	1	ホールベアリング	6201LLU(DDU)	
16	V303-000340	1	カラー		
17	V253-000720	1	スクリュアトヒーフ		
18	V176-000100	1	ファンフーリ		
19	V303-000350	1	カラー		
20	V203-001670	1	ホルト		
21	V196-000131	1	ヘルト		
22	E103-001350	1	ファンケース		
23	92507-03200	1	O-リング	S-32	
24	91119-05020	5	6カクアナツキホルト	5*20	
25	900802-06001	1	ホールベアリング	6001LLU(DDU)	
26	V313-000070	1	ベアリングプレート		
27	V252-000520	3	スクリュ		
28	C370-000330	1	カツタカバー		
29	E103-000900	1	ファンプレート		
30	V252-000510	3	スクリュ		
31	A203-000040	1	シール		
32	A127-000290	1	チェックカバー		
33	91119-05020	4	6カクアナツキホルト	5*20	
34	X505-003940	1	ラベルコシヨシ		

付属品

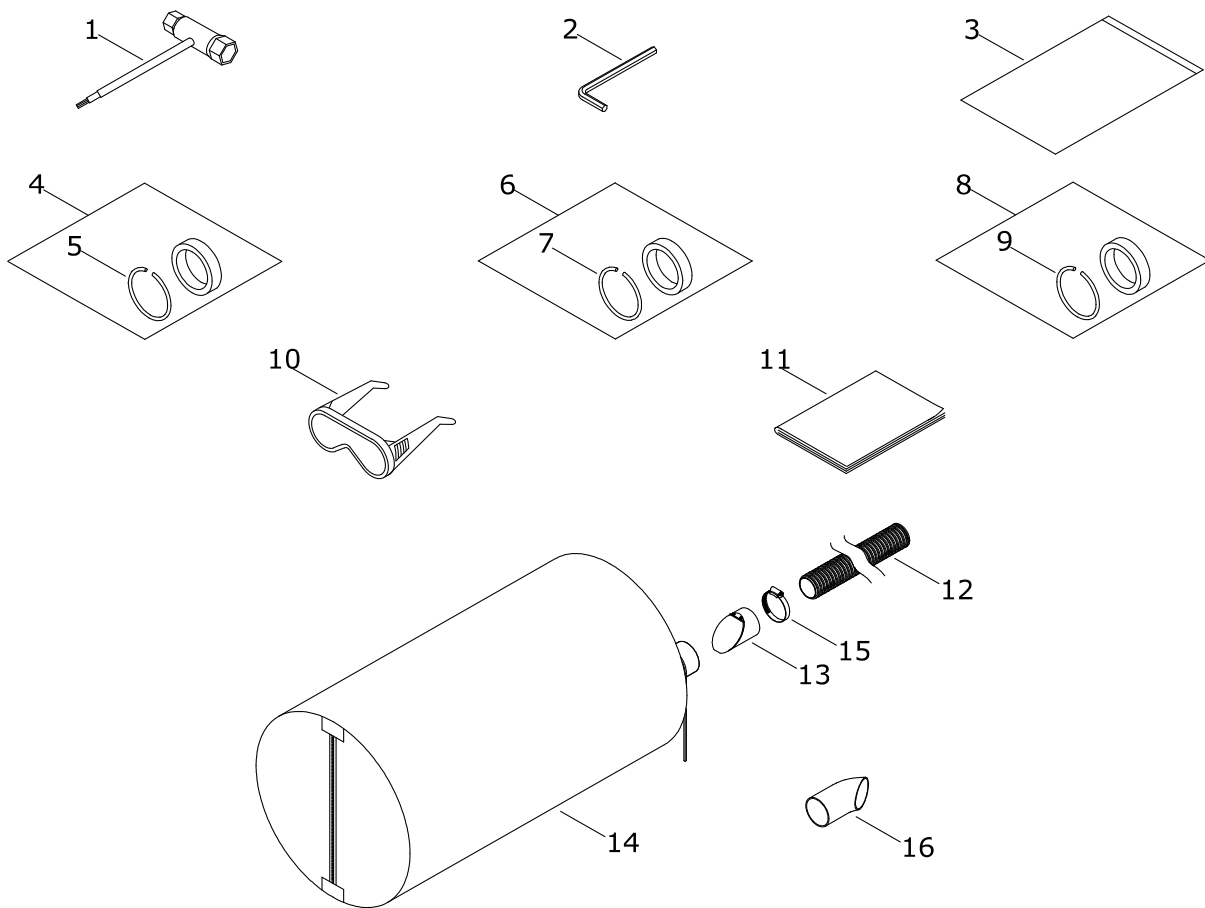

図番	部品番号	個数	部品名	規格・呼称	備考
1	X602-000410	1	レンチ ツール	13X19MM	
2	X605-000120	1	ヘキサ レンチ		
3	X705-000220	1	ホリハック		
4	P021-035070	1	カラー-S	20MM	
5	+ V582-000210	1	スナッフ リング		
6	P021-034830	1	カラー-S	25.4MM	
7	+ V582-000210	1	スナッフ リング		
8	P021-025860	1	カラー-S	22MM	
9	+ V582-000210	1	スナッフ リング		
10	X690-000080	1	ゴーグル	SI CHINA, Z87.1	
11	X750-030760	1	オペレータ マニュアル	SPR300B	
12	V465-000570	1	ダスト ホース		
13	E117-000000	1	シヨイント		
14	X692-000230	1	ダスト ハック	COMTEC	
15	V495-000430	1	バンド	58.7MM / 82.5MM	
16	A161-000340	1	エア タクト		